

28,0t	3	7	350 kg	2,86 m

36,0t (incl. 7,0t counterweight)

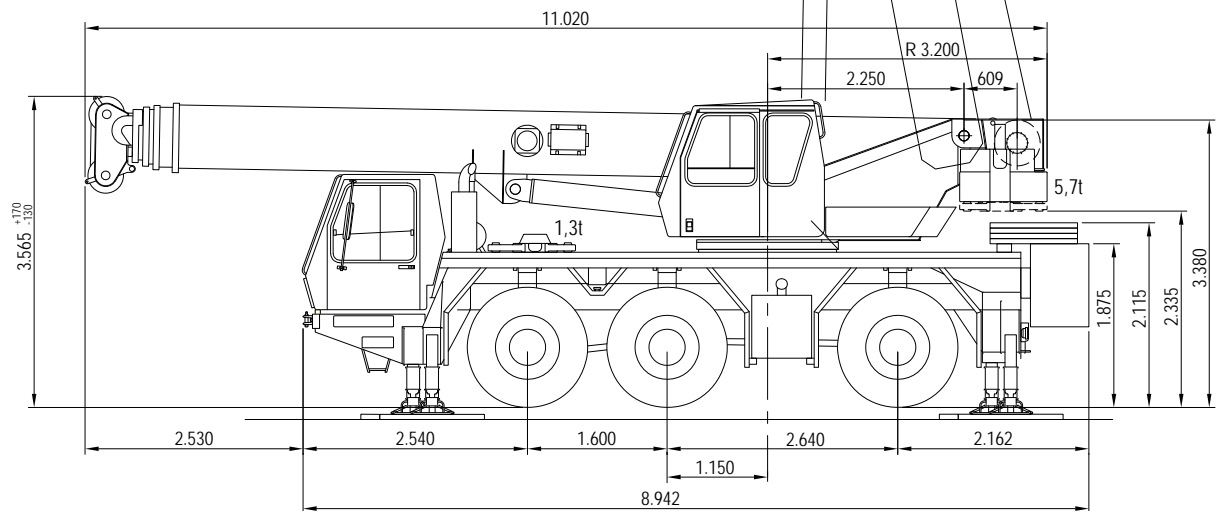

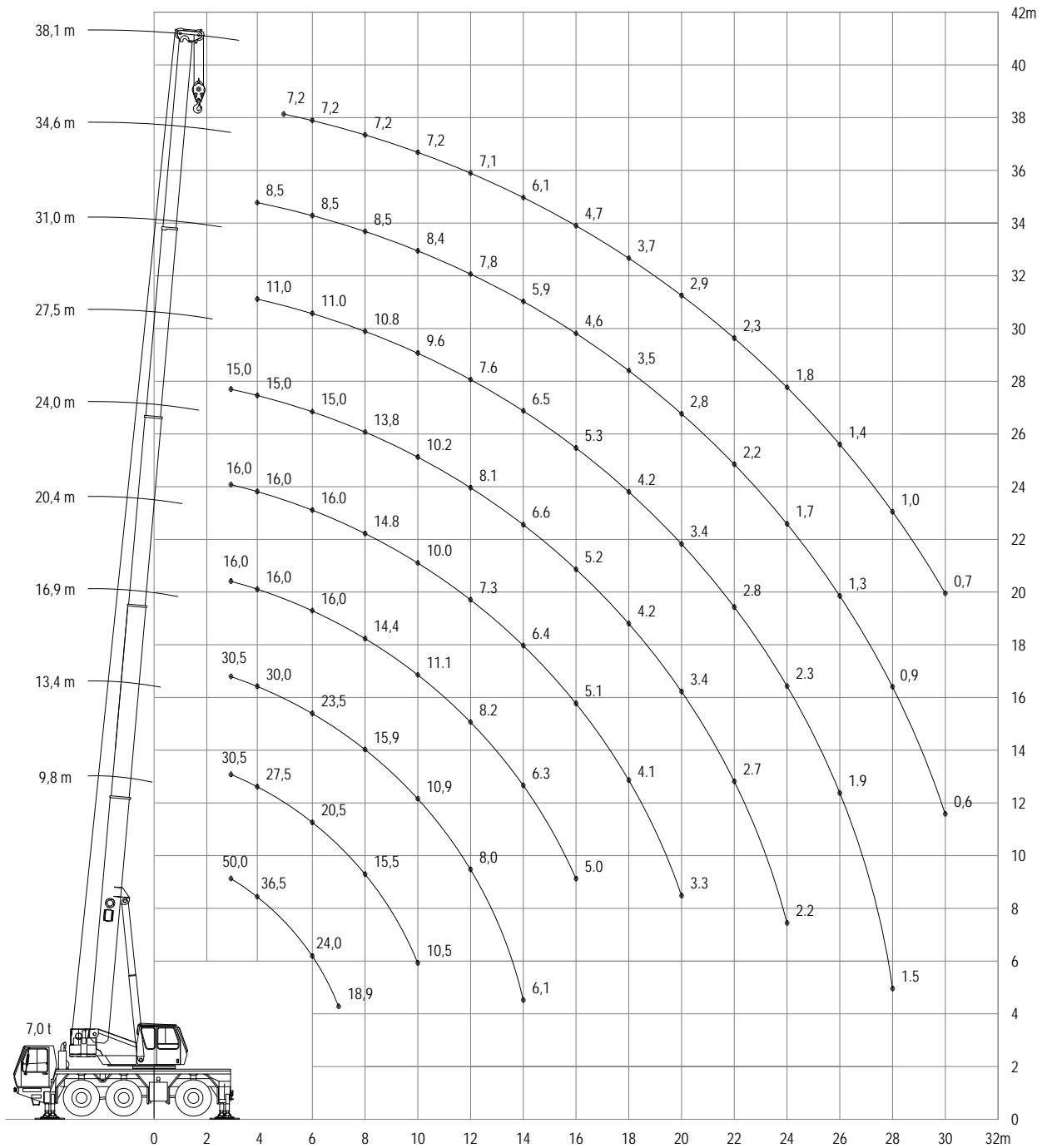

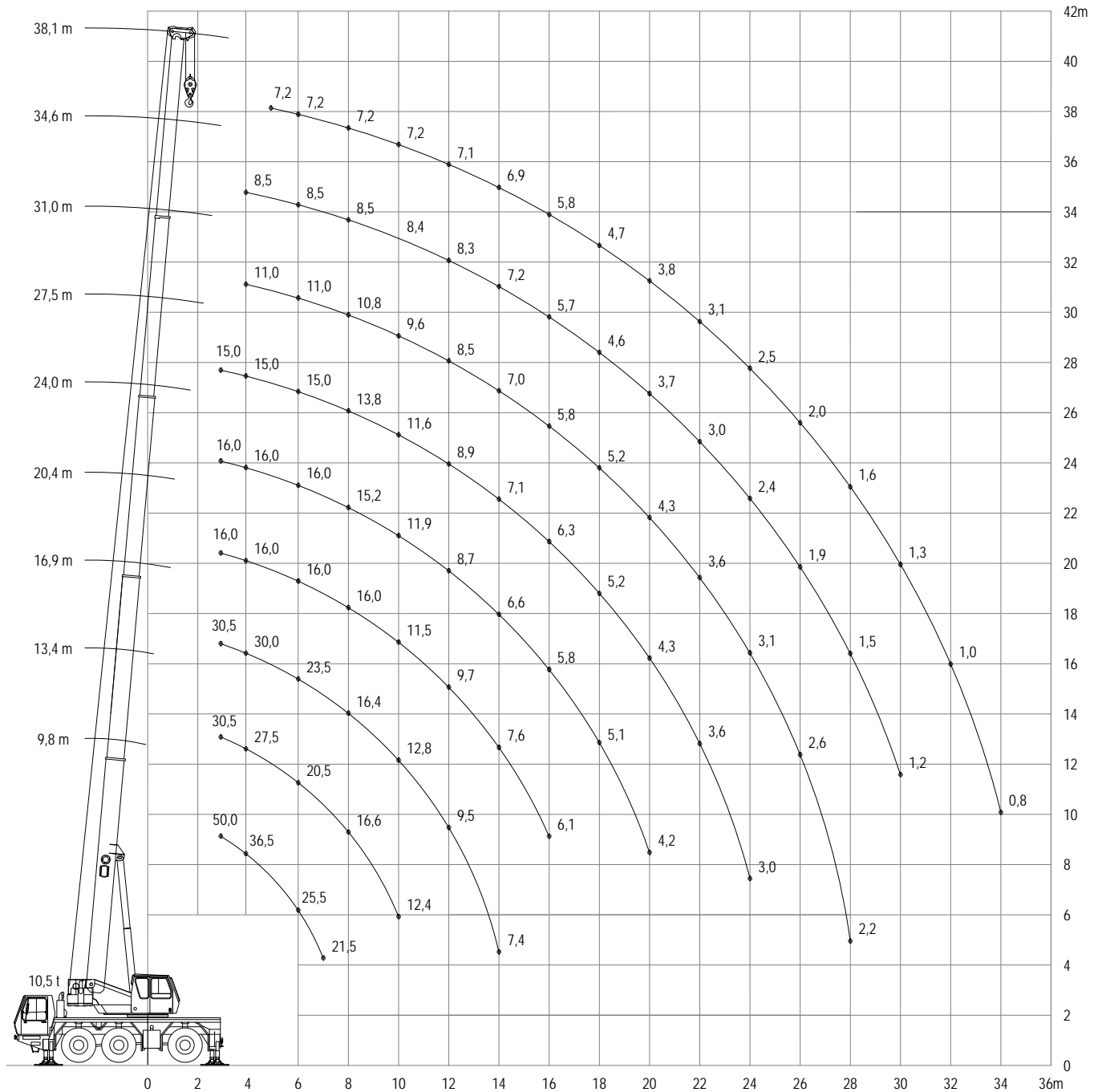

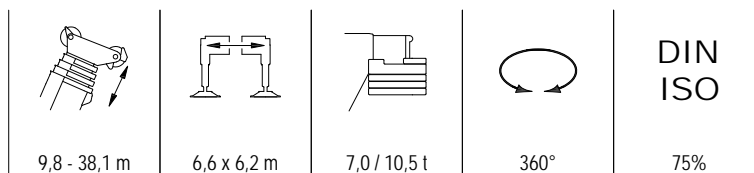



		Mainboom																				MICHELSENS		
		3	4	5	6	7	8	9	10	11	12	13	14	15	16	18	20	22	24	26	28	30	32	34
7,0	9,8 *	50,0	36,5	30,0	24,0	18,9																		
	9,8	45,0	36,5	30,0	24,5	18,9																		
	13,4	30,5	27,5	23,5	20,5	18,2	15,5	12,6	10,5															
	16,9	30,5	30,0	26,0	23,5	17,8	15,9	13,0	10,9	9,3	8,0	7,0	6,1											
	20,4	16,0	16,0	16,0	16,0	16,0	14,4	12,2	11,1	9,5	8,2	7,2	6,3	5,6	5,0									
	24,0	16,0	16,0	16,0	16,0	16,0	14,8	12,0	10,0	8,4	7,3	6,8	6,4	5,7	5,1	4,1	3,3							
	27,5	15,0	15,0	15,0	15,0	15,0	13,8	12,2	10,2	8,7	8,1	7,4	6,6	5,8	5,2	4,2	3,4	2,7	2,2					
	31,0		11,0	11,0	11,0	11,0	10,8	10,2	9,6	8,9	7,6	6,9	6,5	5,9	5,3	4,2	3,4	2,8	2,3	1,9	1,5			
	34,6		8,5	8,5	8,5	8,5	8,5	8,4	8,4	8,4	7,8	6,8	5,9	5,2	4,6	3,5	2,8	2,2	1,7	1,3	0,9	0,6		
	38,1		7,2	7,2	7,2	7,2	7,2	7,2	7,2	7,2	7,2	7,1	6,9	6,1	5,3	4,7	3,7	2,9	2,3	1,8	1,4	1,0	0,7	
10,5 **	9,8 *	50,0	36,5	31,0	25,5	21,5																		
	9,8	45,0	36,5	31,0	25,5	21,5																		
	13,4	30,5	27,5	23,5	20,5	18,6	16,6	14,8	12,4															
	16,9	30,5	30,0	26,0	23,5	20,5	16,4	15,2	12,8	10,9	9,5	8,3	7,4											
	20,4	16,0	16,0	16,0	16,0	16,0	16,0	13,8	11,5	10,6	9,7	8,5	7,6	6,8	6,1									
	24,0	16,0	16,0	16,0	16,0	16,0	15,2	13,9	11,9	10,1	8,7	7,5	6,6	6,1	5,8	5,1	4,2							
	27,5	15,0	15,0	15,0	15,0	15,0	13,8	12,5	11,6	10,3	8,9	7,8	7,1	6,7	6,3	5,2	4,3	3,6	3,0					
	31,0		11,0	11,0	11,0	11,0	10,8	10,2	9,6	9,1	8,5	8,0	7,0	6,2	5,8	5,2	4,3	3,6	3,1	2,6	2,2			
	34,6		8,5	8,5	8,5	8,5	8,5	8,4	8,4	8,4	8,3	7,8	7,2	6,4	5,7	4,6	3,7	3,0	2,4	1,9	1,5	1,2		
	38,1			7,2	7,2	7,2	7,2	7,2	7,2	7,2	7,2	7,1	7,0	6,9	6,5	5,8	4,7	3,8	3,1	2,5	2,0	1,6	1,3	1,0

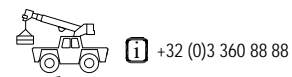

extra transport required (**)

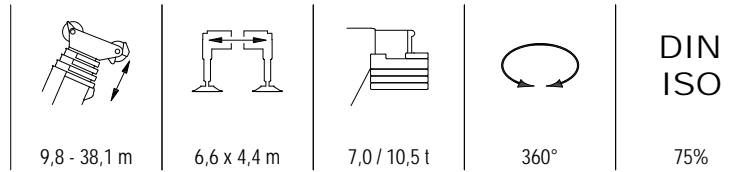



		Mainboom																MICHIELSENS			
																					
		3	4	5	6	7	8	9	10	11	12	13	14	15	16	18	20	22	24	26	28
7,0	9,8	40,0	33,0	22,5	15,8	11,9															
	13,4	30,5	27,5	21,0	16,0	12,6	9,9	8,1	6,7												
	16,9	30,5	28,0	19,2	16,0	12,9	10,3	8,4	7,0	5,9	5,0	4,3	3,7								
	20,4	16,0	16,0	16,0	15,8	13,2	10,5	8,6	7,2	6,1	5,2	4,5	3,9	3,4	2,9						
	24,0	16,0	16,0	16,0	14,1	11,2	9,8	8,8	7,4	6,3	5,4	4,6	4,0	3,5	3,1	2,4	1,8				
	27,5	15,0	15,0	15,0	13,8	11,0	10,1	8,9	7,5	6,4	5,5	4,7	4,1	3,6	3,2	2,4	1,9	1,4	1,1		
	31,0		11,0	11,0	11,0	10,9	9,4	8,7	7,5	6,4	5,6	4,8	4,2	3,7	3,2	2,5	2,0	1,5	1,1	0,8	0,6
	34,6		8,5	8,5	8,5	8,5	8,5	7,5	6,4	5,5	4,7	4,1	3,5	3,0	2,6	1,9	1,3	0,9			
	38,1		7,2	7,2	7,2	7,2	7,2	7,2	7,2	6,3	5,4	4,7	4,1	3,6	3,1	2,7	2,0	1,4	1,0	0,6	
10,5 **	9,8	40,0	33,5	27,0	19,1	14,5															
	13,4	30,5	27,5	23,5	18,4	15,2	12,1	9,9	8,3												
	16,9	30,5	30,0	23,5	17,7	15,6	12,5	10,3	8,6	7,4	6,4	5,5	4,8								
	20,4	16,0	16,0	16,0	16,0	14,4	12,7	10,5	8,8	7,6	6,6	5,7	5,0	4,4	3,9						
	24,0	16,0	16,0	16,0	16,0	13,9	11,4	9,4	8,3	7,7	6,7	5,9	5,1	4,5	4,0	3,2	2,5				
	27,5	15,0	15,0	15,0	15,0	13,7	11,3	9,7	9,1	7,8	6,8	5,9	5,2	4,6	4,1	3,3	2,6	2,1	1,7		
	31,0		11,0	11,0	11,0	11,0	10,8	9,4	8,6	7,9	6,9	6,0	5,3	4,7	4,2	3,3	2,7	2,2	1,7	1,4	1,1
	34,6		8,5	8,5	8,5	8,5	8,5	8,4	8,1	7,0	6,1	5,3	4,6	4,0	3,5	2,7	2,0	1,5	1,1	0,8	
	38,1				7,2	7,2	7,2	7,2	7,2	7,2	7,0	6,1	5,4	4,7	4,1	3,6	2,8	2,2	1,6	1,2	0,9

extra transport required (**)

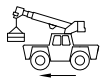

i +32 (0)3 360 88 88

